

Verktyg

Exempel på lämpliga verktyg från Scania:

Artikelnummer	Benämning
99 520	Hylsa för motoraxel

Arbetsbeskrivning

Sidoslagscyllinder

Fordonet behöver inte ha tryck i tryckluftssystemet för att sidoslagscyllindern ska kunna tas bort.

1. Slå på spänningen. Ställ körlägesväljaren i neutralläge. Bryt spänningen.
2. Ta bort luftslangarna.
3. Lossa skruvarna och ta bort sidoslagscyllinderns lock.
4. Ta bort lägesgivaren.
5. Lossa skruvarna.

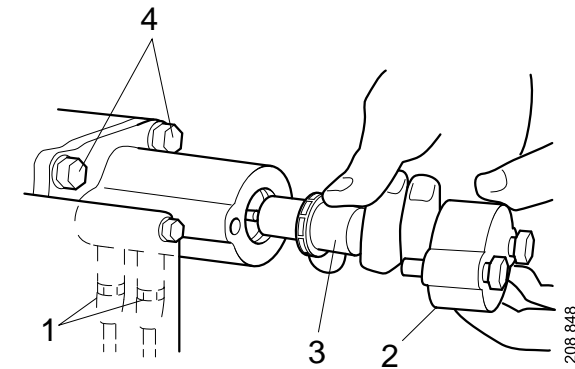

1. *Luftslangar*
2. *Sidoslagscyllinderns lock*
3. *Lägesgivare*
4. *Fästskruvar*

6. Ta bort cylindern genom att dra den först utåt och sedan uppåt.

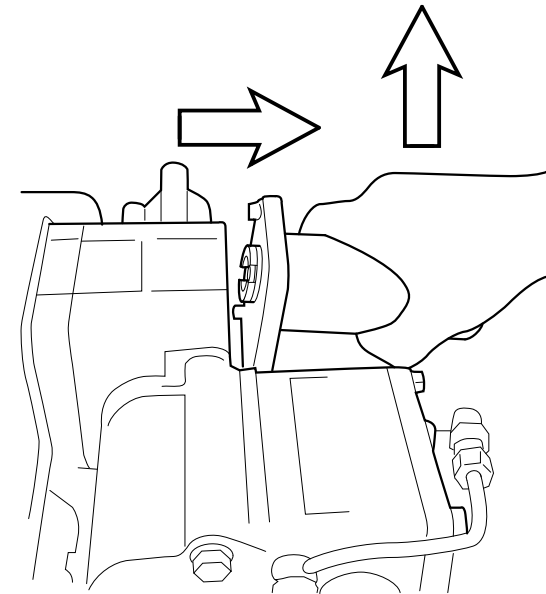

209 135

Borttagning av sidoslagscyllinderns kolv

1. Ta bort kolvens låsring genom att försiktigt bända loss den med en skruvmejsel.

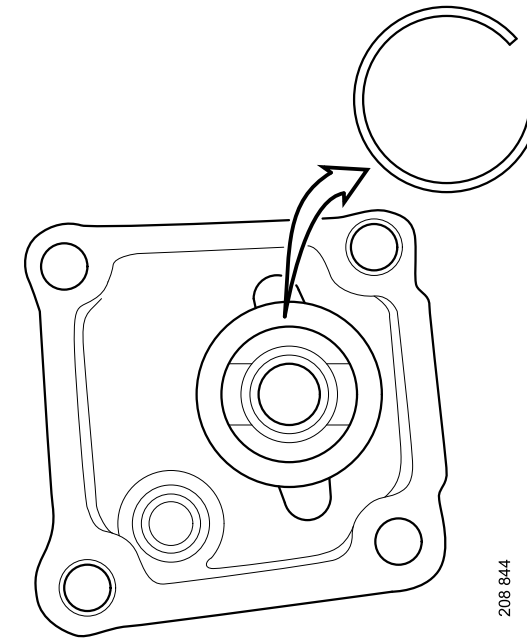

2. Använd verktyg 99 520 för att knacka ut kolven ur sidoslagscyllindern.

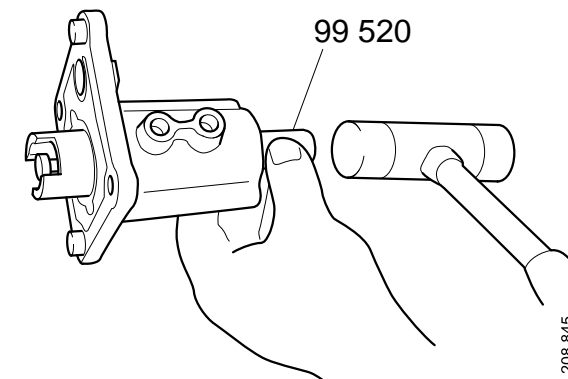

Längdslagscylinder

Fordonet måste ha tryck i tryckluftssystemet för att växellådan ska kunna ställas i rätt läge innan längdslagscylindern tas bort.

1. Slå på spänningen. Ställ körlägesväljaren i neutralläge, därmed ställs längdslagscylindern i neutralläge. Bryt spänningen.
2. Ta bort slangen för luftmatning till magnetventilhuset.
3. Ta bort elanslutningen till magnetventilhuset.
4. Ta bort luftslangarna och lägesgivaren från sidoslagscylindern.
5. Lossa skruvarna och ta bort sidoslagscylindern och hävvarmen.
6. Ta bort lägesgivaren från längdslagscylindern.
7. Ta bort längdslagscylindern, växlingsförarhuset och givarhuset.

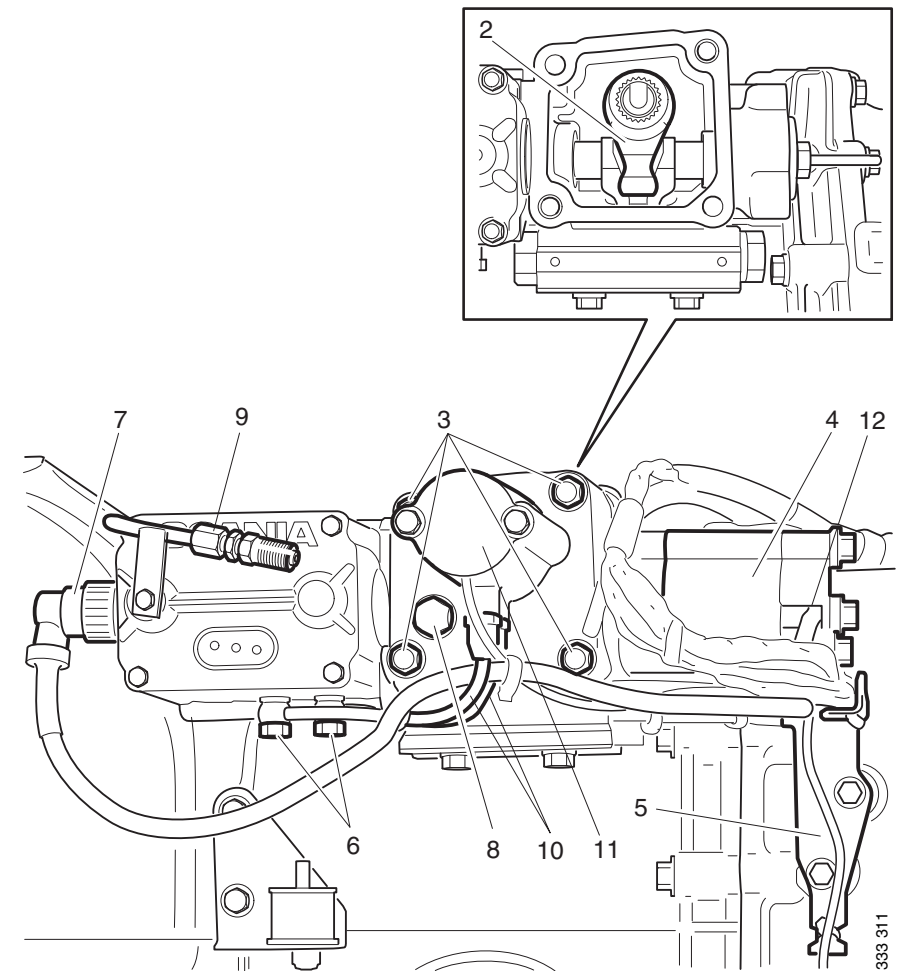

- | | | |
|---------------|---------------------|-----------------|
| 2. Hävvarm | 6. Luftanslutningar | 10. Luftslangar |
| 3. Fästsruvar | 7. Elanslutning | 11. Lägesgivare |
| 4. Givarhus | 8. Oljepåfyllning | 12. Elledning |
| 5. Fäste | 9. Luftmatning | |

Längdslagsdämparens tryckstång och hävarm

1. Lossa flänsskruven till givarenheten.
2. Dra loss hylsan och hävarmen från tryckstången och ta ut dem ur växlingsförar-
huset.

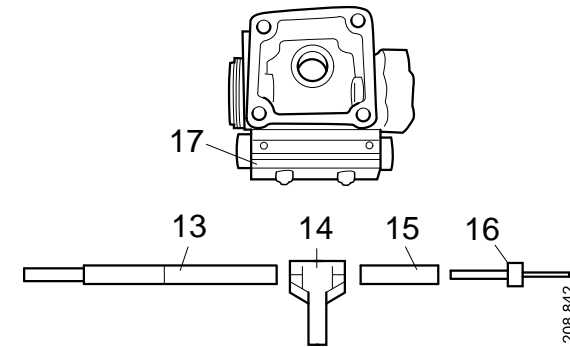

- 13. Tryckstång
- 14. Hävarm
- 15. Hylsa
- 16. Givarstift
- 17. Längdslagsdämpare

Range- och splitcylinder

1. Ta bort elanslutningen och tryckluftsledningen.
2. Lossa skruvarna till magnetventilhuset.
3. Ta bort magnetventilhuset.
4. Ta bort distanserna och lossa givarna. Växellådor av GR-typ har en plugg istället för en lägesgivare i splitposition.
5. Lossa skruvarna till cylindern.
6. Ta bort cylindern.

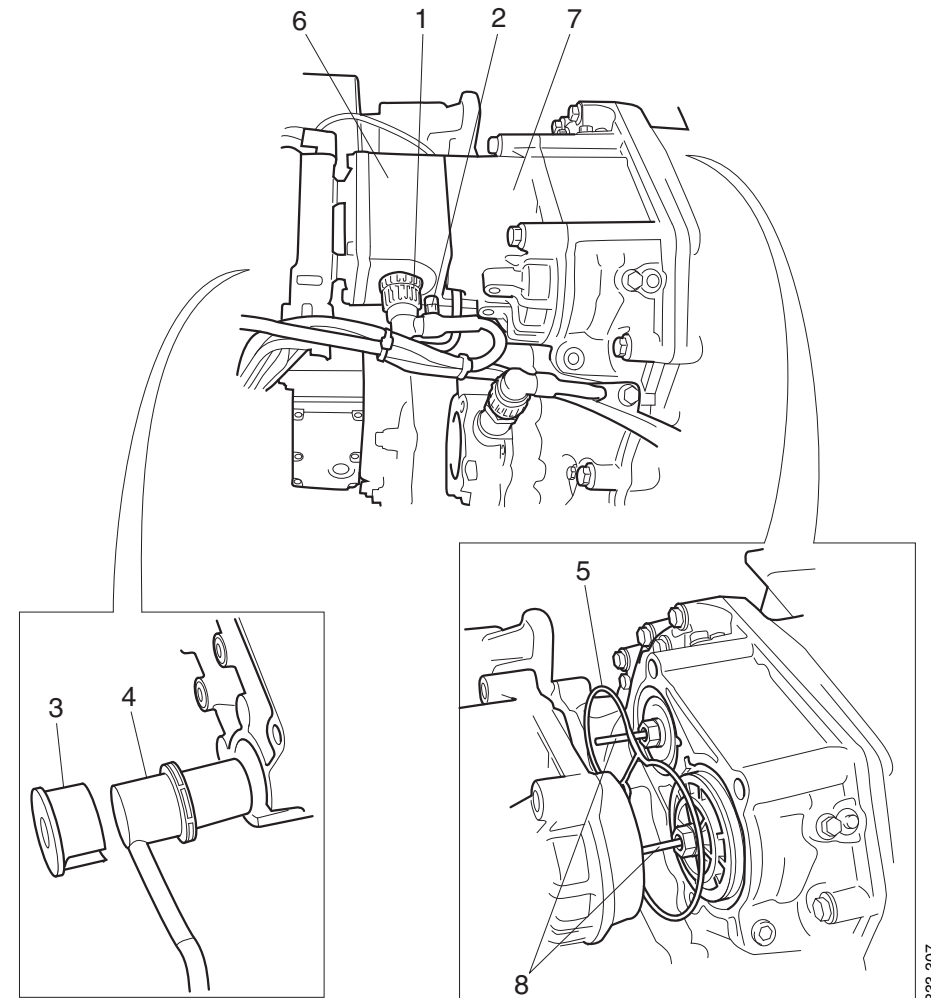

333 307